

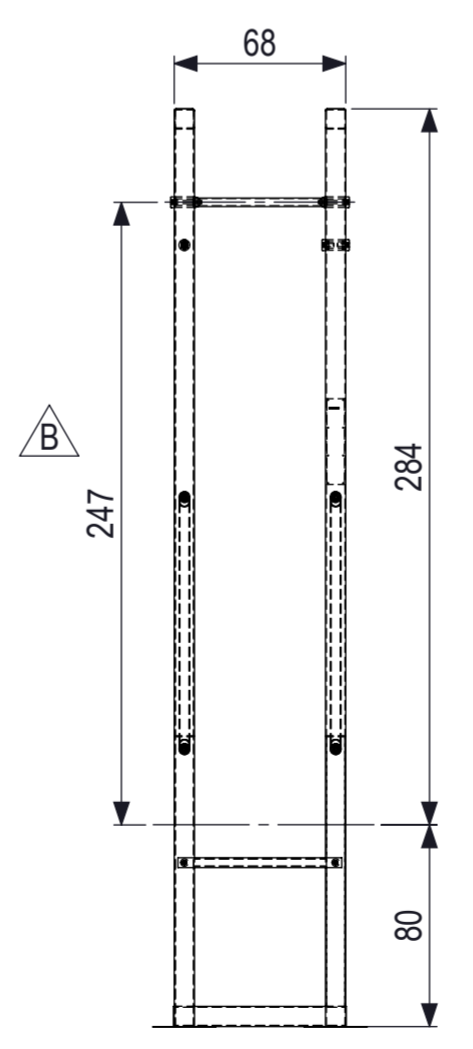

De afgebeelde afmetingen zijn in millimeter.
 Het is niet toegestaan te kopiëren of te verspreiden.
 Het is niet toegestaan te kopiëren of te verspreiden.
 Het is niet toegestaan te kopiëren of te verspreiden.

Wijziging				
Loc.	Wijz.	Omschrijving	Datum	Goedgekeurd
	A	Snijwerk aangepast en ontwateringsgaten toegevoegd	3-6-2015	
	B	Staander geupdate tbv nieuw snijwerk met als gevolg dat de tussenstang wordt verlaagd	13-1-2016	

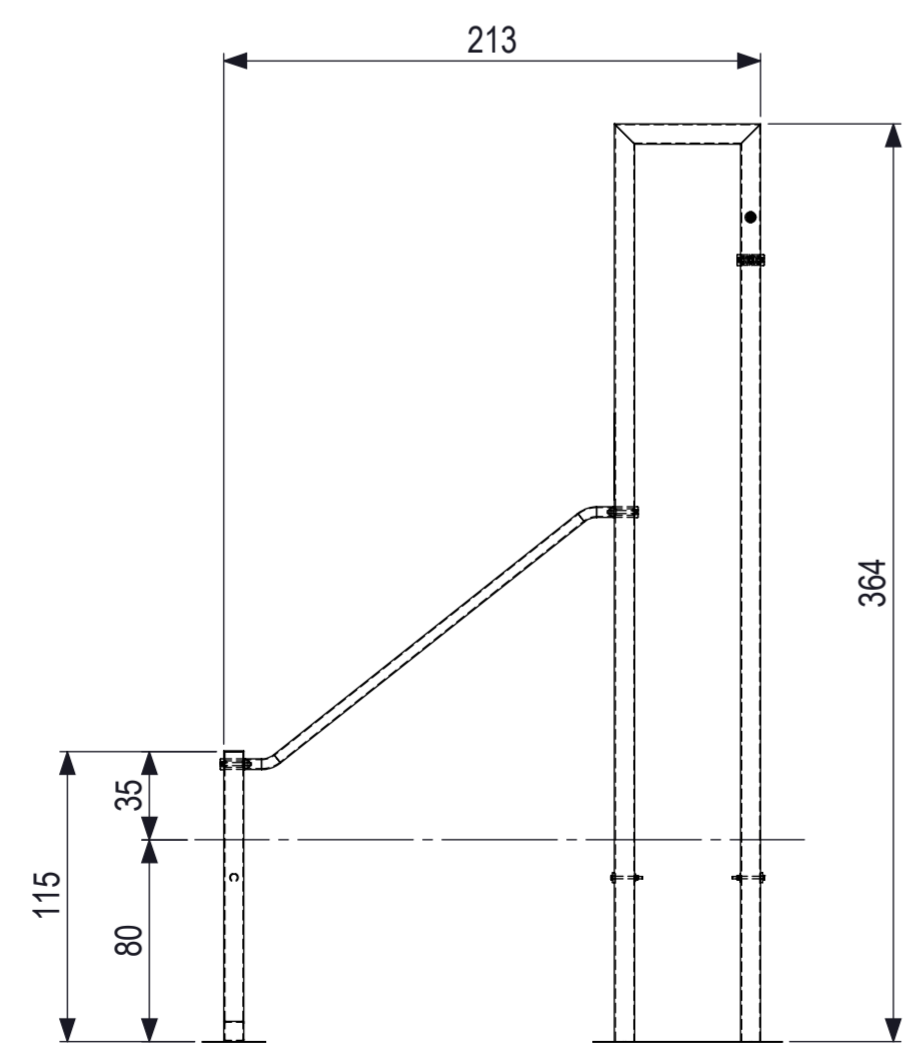
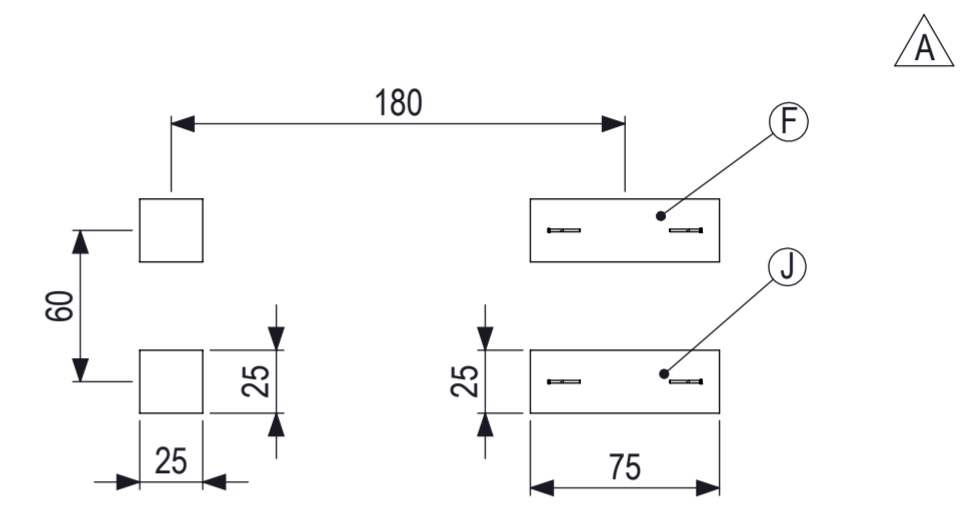
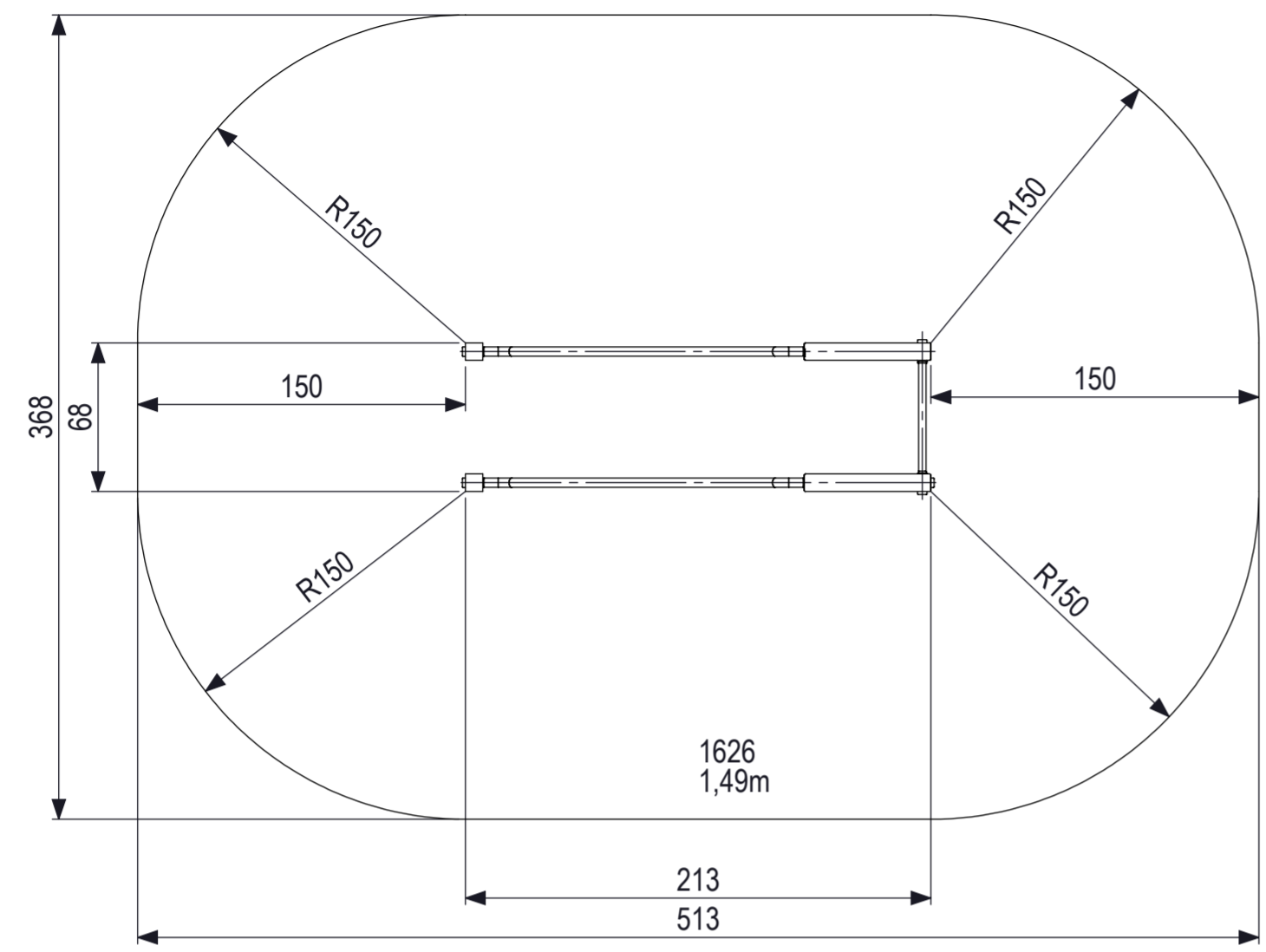

0 10 20 30 40 50 60 70 80
 mm

 IJSLANDER Ijlander BV Oude Dijk 10 8096 RK Oldebroek The Netherlands T +31 (0)525 633420 F +31 (0)525 631067 info@ijlander.com www.ijlander.com	benaming/name		BarForz Incline Push Up			
	proj.	eenheid/unit	getekend/drawn	datum/date	naam/name	paraf/signature
1:30	cm		20-05-2015	GG		
lekeningsnummer/drawingnumber		blad/sheet		wijz./rev. form./size		
1626B-INS		1-1		- A2		