

Het tekenen is een voorbeeld van een tekening die kan worden gemaakt met behulp van de software van IJSLANDER. Het is niet bedoeld als een definitieve tekening. Het is niet toegestaan het tekenen te kopiëren of te verspreiden.

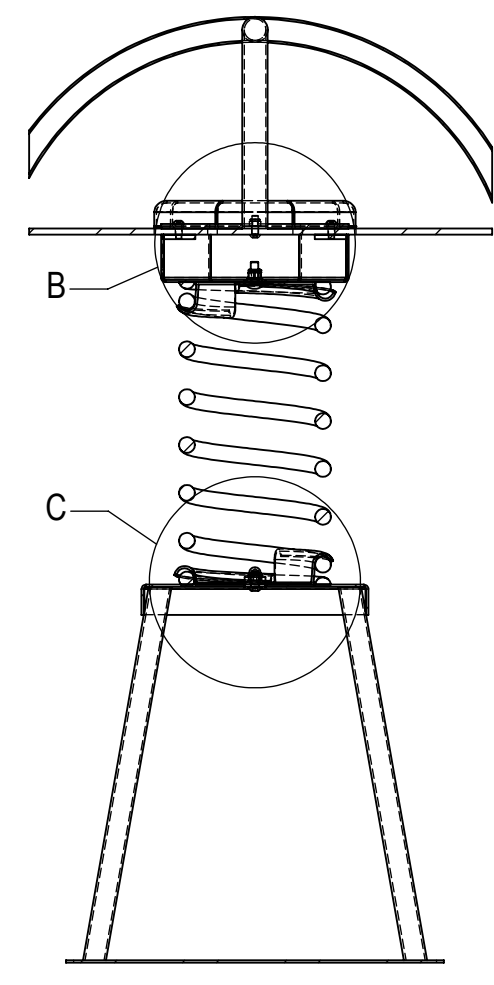

SECTION A-A

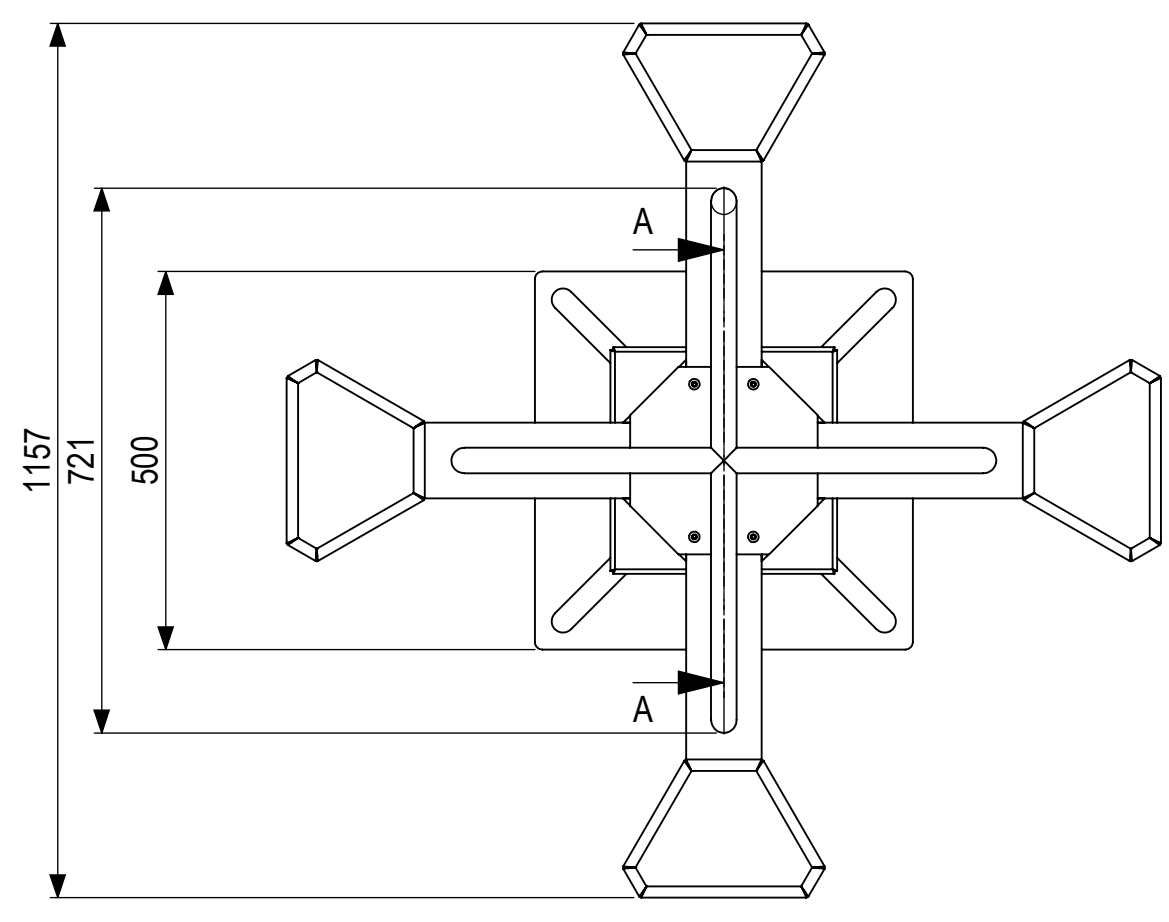
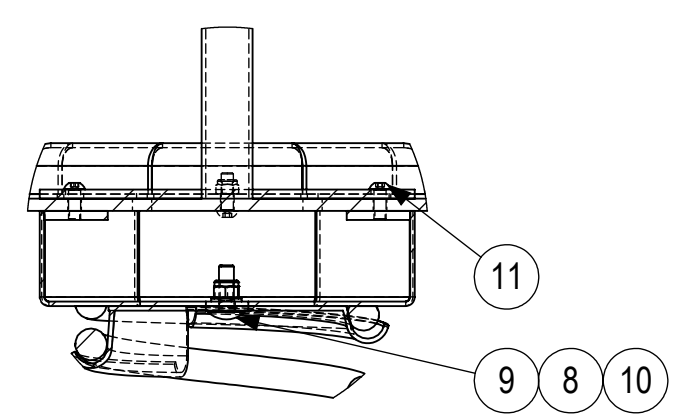

DETAIL B
SCALE 1 : 5

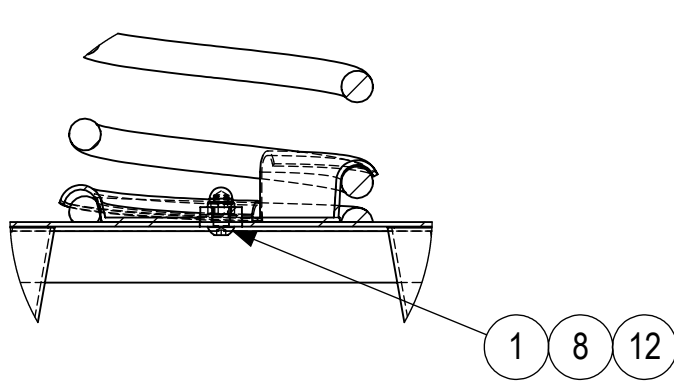

DETAIL C
SCALE 1 : 5

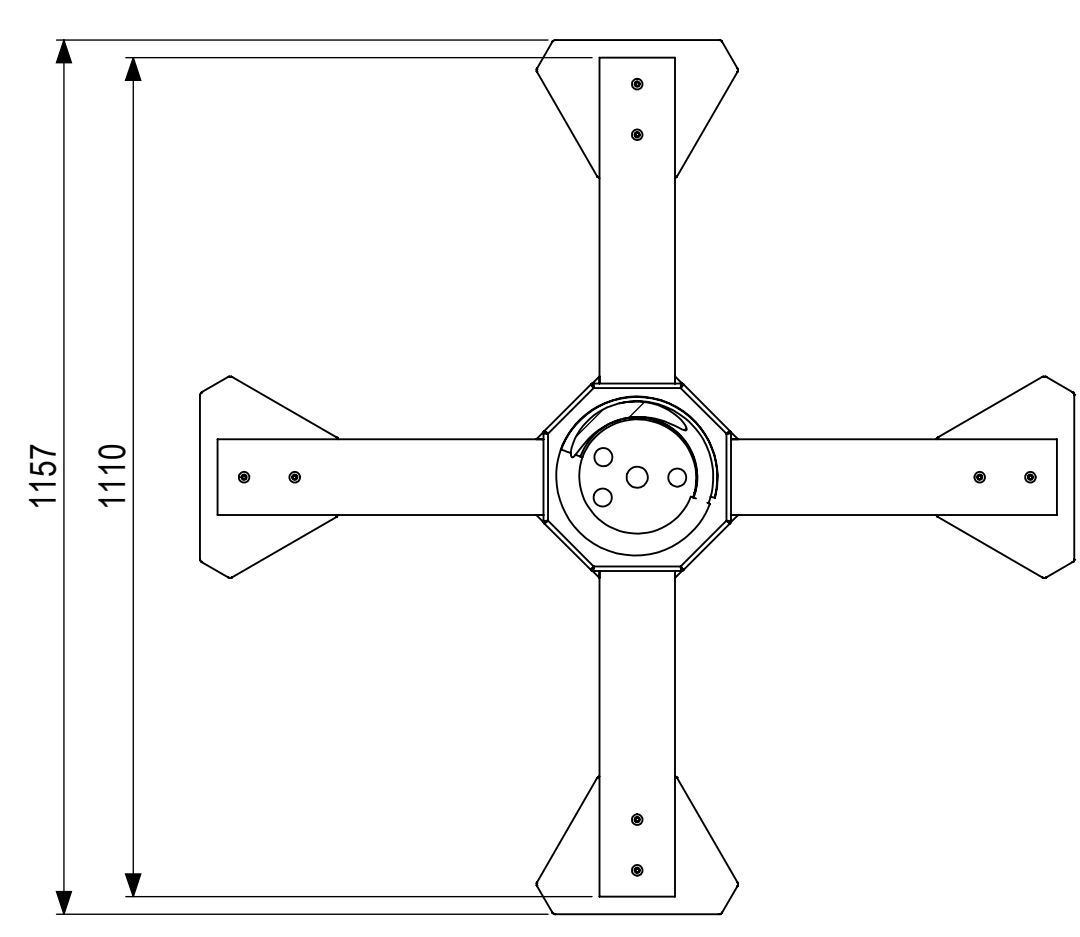
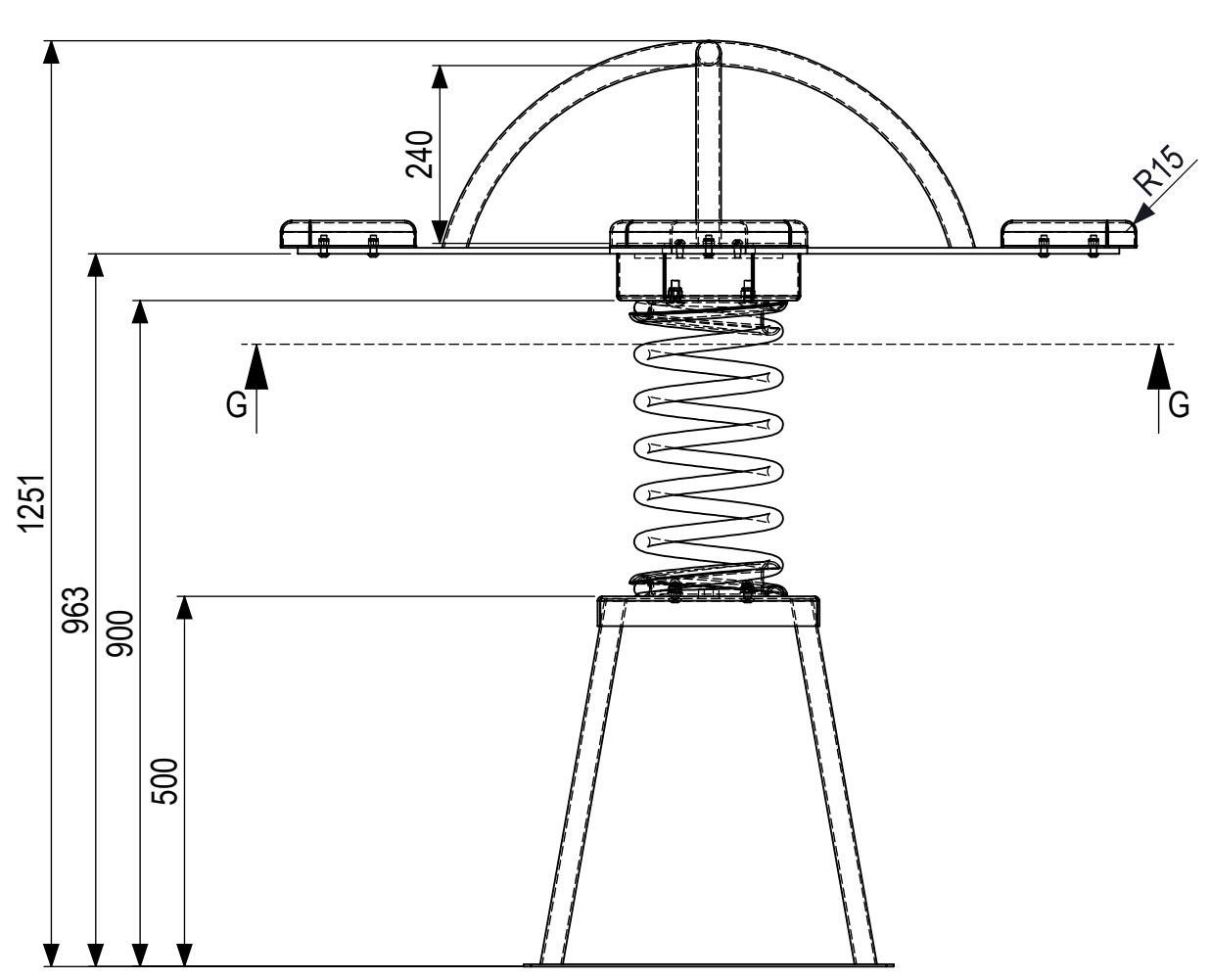
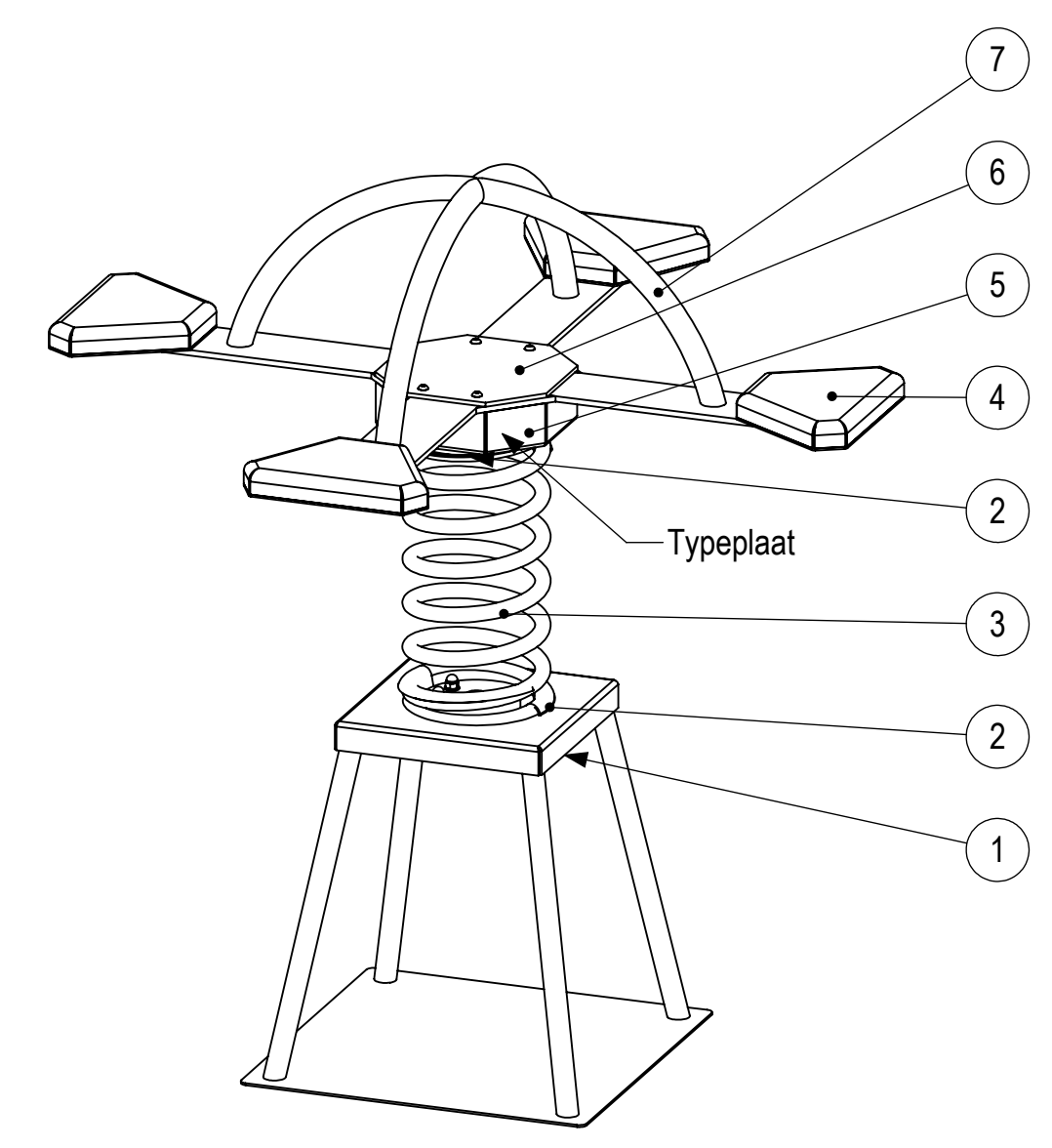

SECTION G-G

Wijziging				
Loc.	Wijz.	Omschrijving	Datum	Goedgekeurd
	C	Lassamenstellingen gemaakt. Nieuw zijje (zetwerk) toegepast. Beugel verhoogd >230mm (tegen bekneling)	6-4-2018	

Posnr.	Aantal	Beschrijving	Artikelnr.
12	3	Dopmoer M10 din 1587 rvs A2	100349
11	4	Torx met pin M8x20BH ISO 7380 RVS A2	100321
10	3	Borgmoer M10 din 985 rvs A2	100343
9	3	Slotbout M10x30 DIN 603 RVS A2	100526
8	6	Sluistring M10 din 125 rvs A2	100361
7	1	Lassamenstelling Hobbel 4-zits Bovenkant	943994A
6	1	zitting 4-zits hobbel midden 248x248x6mm	101623
5	1	montag bak vierzits hobbel	900123A
4	4	Lassamenstelling zijje hobbel 4-zits	943995A
3	1	Veer tbv hobbel Blauw Eibach HD version	104154
2	2	Schotel tbv hobbel Blauw Eibach HD version	104155
1	1	Lassamenstelling voet hobbel	944408

		IJSLANDER BV Oude Dijk 10 8096 RK Oldebroek The Netherlands T +31 (0)525 633420 F +31 (0)525 631067 info@ijlander.com www.ijlander.com		oppervlakte ruwheid surface roughness DIN ISO 1302		alg. ruwheid gen. roughness		eenheid/unit mm		datum date 15-8-2018		naam name MO	
vorm- en plaats toleranties geometrical tolerancing DIN ISO 1101		3,2		alg. toleranties gen. tolerancing DIN 7168-m		toelaatbare afwijkingen voor lineaire maten (m.u.v. gebroken kanten) admissible deviations for linear dimensions (excepting broken edges)		lineaire maat linear dimension		afwijking/deviation		vervangt/replaces	
schaal/scale 1:10		benaming/name Hobbel 4-zits		tekeningnummer/drawingnumber 1224C		blad/sheet 1-1		wijz./rev. -		form/size A2			

